

Concasseur



Type R 200

DOMAINES D'APPLICATION :

Produits humides, mous et colmatants tels que les argiles, le kaolin à 30 % d'humidité, les terres argileuses, les marnes, les tuiles et briques crues (recyclage)...

Produits durs (recyclage ou réduction de volume), tels que les plaques fibre ciment, les ardoises, le plâtre (moules, plaques), les sanitaires en grès ou en vitrius, le verre, le mâchefer, le coke, les briques et tuiles cuites...

Tout produit aggloméré par nature, au cours de la fabrication et/ou en raison d'un taux d'humidité élevé (engrais, chlorure de sodium sous forme de blocs, produits chimiques en général)...

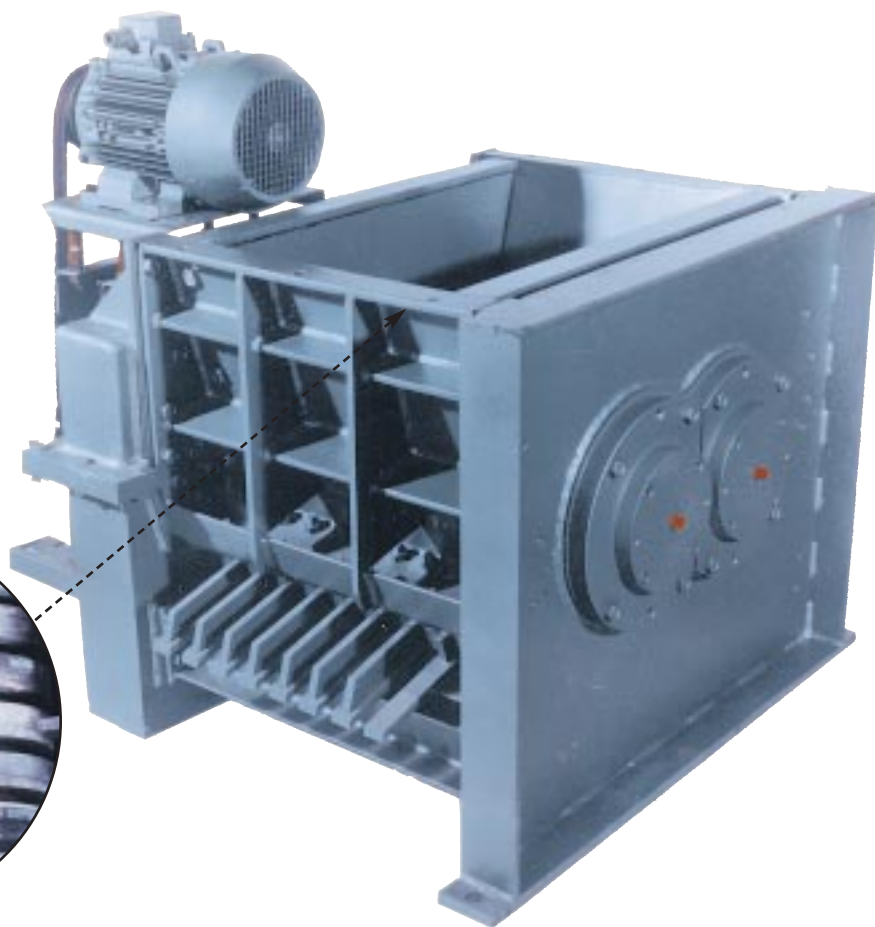

Principe de fonctionnement :

Deux arbres de broyage, tournant en sens inverse à vitesse lente et différentielle, sont équipés de tourteaux et de lames facilement interchangeables. Le montage des lames en hélice permet d'obtenir une régularité du débit, une homogénéité de la granulométrie et un coefficient de réduction élevé.



Caractéristiques spécifiques et techniques :

Le tableau suivant est donné à titre indicatif pour l'argile ; les débits, les granulométries et les puissances peuvent varier suivant la nature des matériaux à traiter.

Caractéristiques techniques des Concasseurs Type R 200					
Type Ø Cylindres x Longueur utile	Longueur cote A	Poids	Granulométrie maximum moyenne	Puissance Installée	Production Moyenne
mm	mm	Kg	mm	Kw	T/heure
R 200 x 400	1080	800	20	5	4
R 200 x 600	1280	1000	20	7	8
R 200 x 800	1480	1200	20	7	10

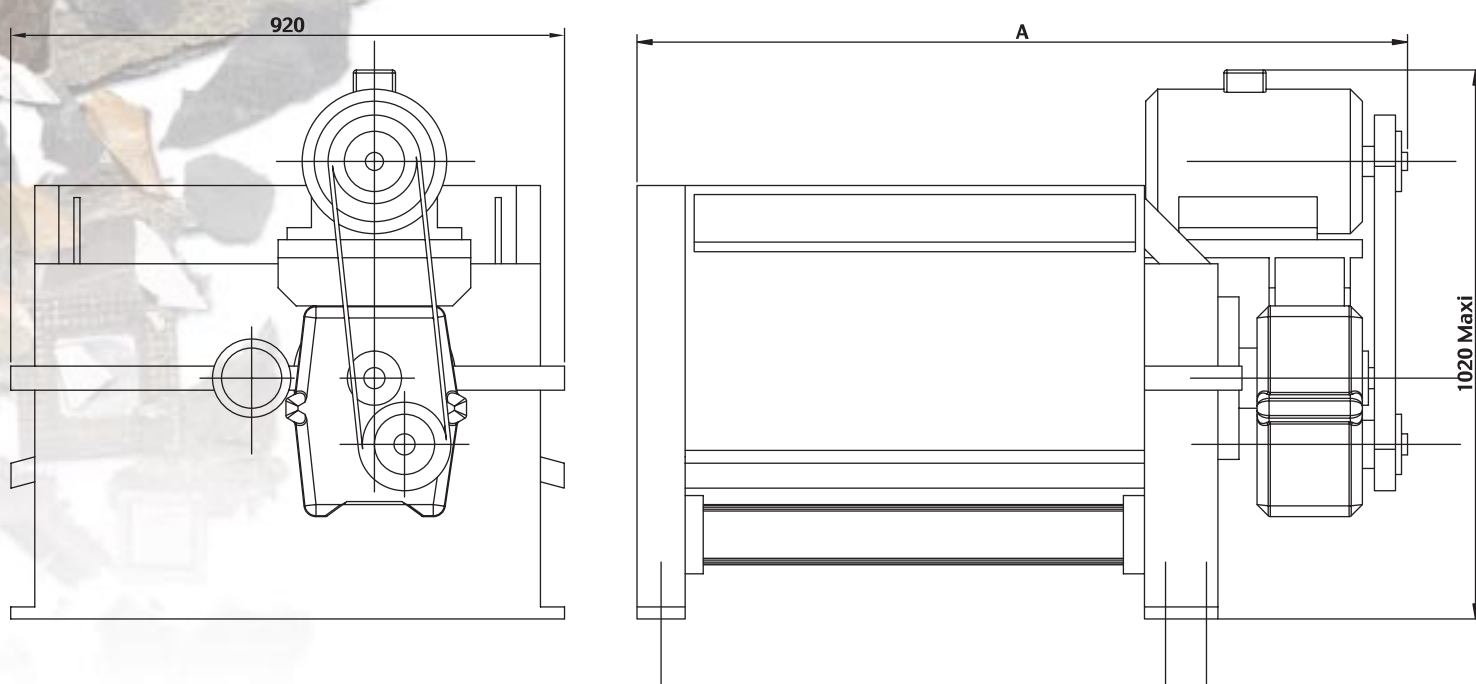

Conception :

Le bâti mécano soudé est réalisé en tôle de forte épaisseur. La réduction interne de la vitesse se fait dans un carter rigide et étanche dans lequel les engrenages travaillent en bain d'huile. Le mécanisme d'entraînement monté sur un seul côté de la machine permet une grande facilité d'intervention pour le remplacement des tourteaux et des lames. Des racloirs sur plat et sur chant assurent, en permanence, le nettoyage des tourteaux et des gorges.



9 - 11, rue Waldeck-Rousseau

42300 Roanne - France

Tél (33) 04 77 71 22 30 - Fax (33) 04 77 70 34 96

www.mecaroanne.com - email : info@mecaroanne.com